

GAZTELONDO BERRIA
47 VIVIENDAS ADOSADAS Y GARAJES
 Vivienda 43. - R3.4

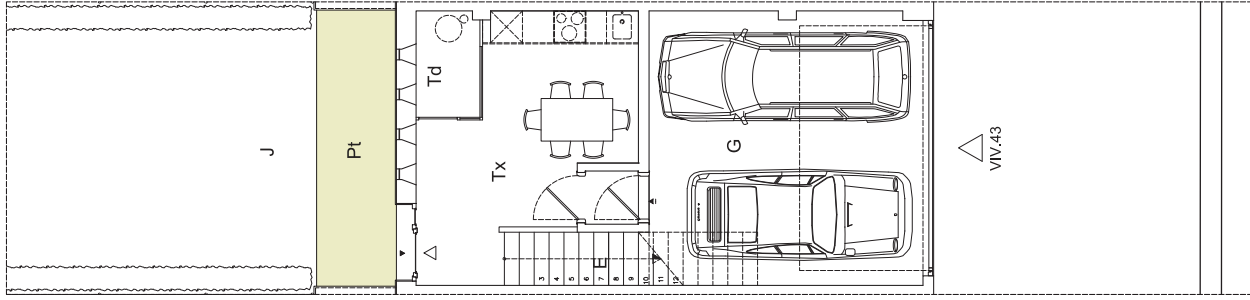

P. Sótano

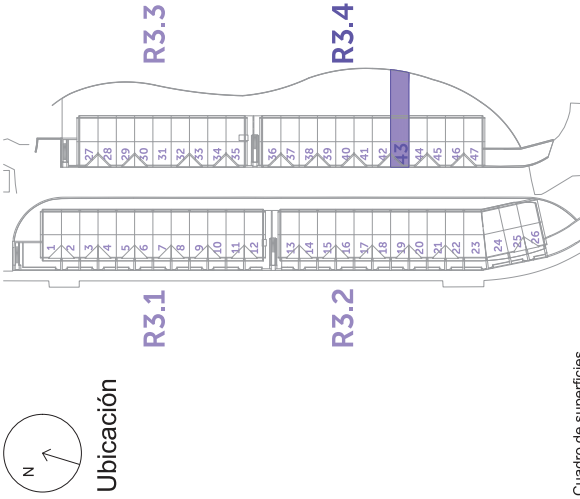
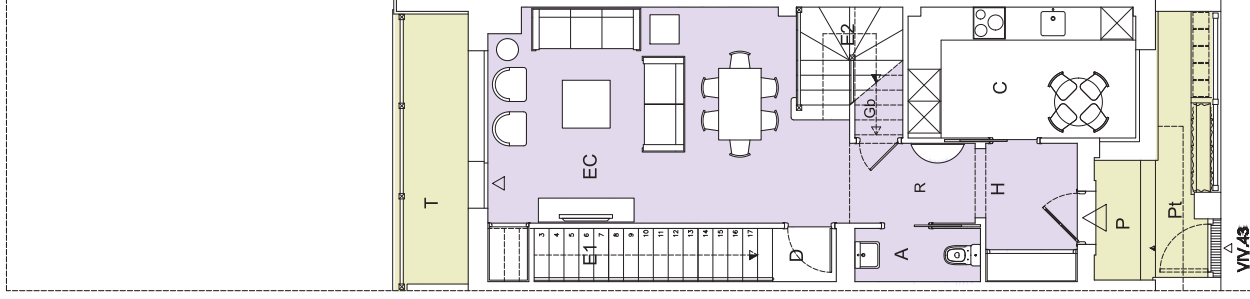

P. Baja

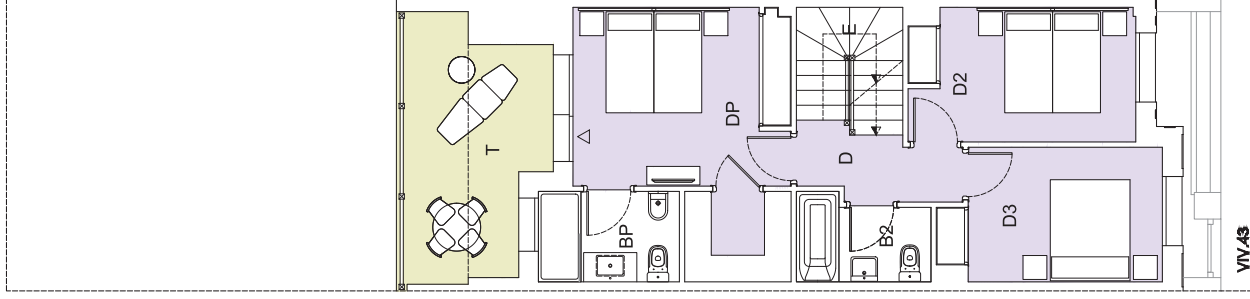

P. Primera

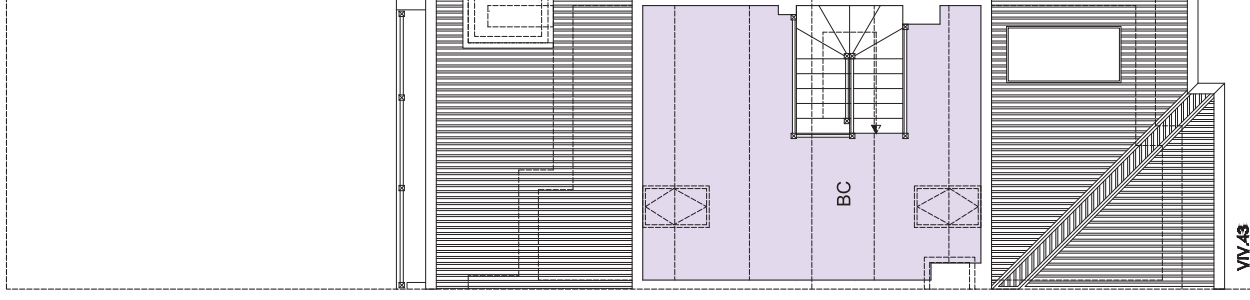

P. Bajo cubierta

Cuadro de superficies

Sup. Útil + Terrazas + Porche 100%	210,74 m ²
Sup. Construida + Terrazas + Porche	237,90 m ²
Sup. Útil Paltos	12,66 m ²
Sup. Construida Paltos	14,90 m ²
Sup. Jardín	65,90 m ²
P. Sótano	
G	27,25 m ² útil
E	2,52 m ² útil
Tx	16,23 m ² útil
Td	2,56 m ² útil
Patio	7,68 m ² útil
J	65,90 m ² útil
P. Baja	
R	4,65 m ² útil
H	3,75 m ² útil
A	2,40 m ² útil
Gb	2,25 m ² útil
EC	26,00 m ² útil
C	10,52 m ² útil
E1	4,20 m ² útil
E2	2,36 m ² útil
D	1,77 m ² útil
T	6,99 m ² útil
P	2,62 m ² útil
Pt	4,98 m ² útil
P. Primera	
D	3,85 m ² útil
DP	17,30 m ² útil
D2	10,65 m ² útil
D3	9,92 m ² útil
BP	4,55 m ² útil
B2	3,82 m ² útil
E	4,52 m ² útil
T	12,66 m ² útil
P. Bajo Cubierta	
BC	27,46 m ² útil



* s/ proyecto

Immuebles en construcción propiedad de Metrovacesa Suelo y Promoción S.A. (NIF: A-87471284), sociedad inscrita en el Registro Mercantil de Madrid, hoja M-620015, tomo 34,472, libro 0, sección 8, inscripción 1*. Este documento (tanto su parte gráfica como los datos referidos a superficies) tiene carácter meramente orientativo, sin perjuicio de la información más exacta contenida en la documentación técnica del edificio. Todo el mobiliario que se muestra en este plano, a excepción de la cocina, es incluido a efectos meramente orientativos y pueden sufrir variaciones como consecuencias de exigencias comerciales, jurídicas, técnicas o de ejecución de proyecto.